

# solo<sup>®</sup>

## Master 466 Evolution

**Originalbetriebsanleitung,**  
*vor der Benutzung gründlich lesen!*

**Original instructions,**  
*read carefully before use!*

**Notice originale,**  
*lire attentivement avant utilisation!*

**Manual original,**  
*¡lea cuidadosamente antes de usar!*

**Istruzioni originali,**  
*leggere attentamente prima dell'uso!*

**Oorspronkelijke gebruiksaanwijzing,**  
*voor gebruik aandachtig lezen!*

**Originální návod k obsluze,**  
*před použitím si pozorně přečtěte!*

**Tłumaczenie oryginalnej instrukcji  
eksploatacji,**  
*przeczytaj uważnie przed użyciem!*

**Motor-Sprühgerät**

**Motorized  
mistblower**

**Atomiseur à dos**

**Atomizador de  
mochila**

**Atomizzatore**

**Motorvernevelaar**

**Motorový rosič**

**Opryskiwacz  
spalinowy**

CE

de

en

fr

es

it

nl

cs

pl

Fig. 1

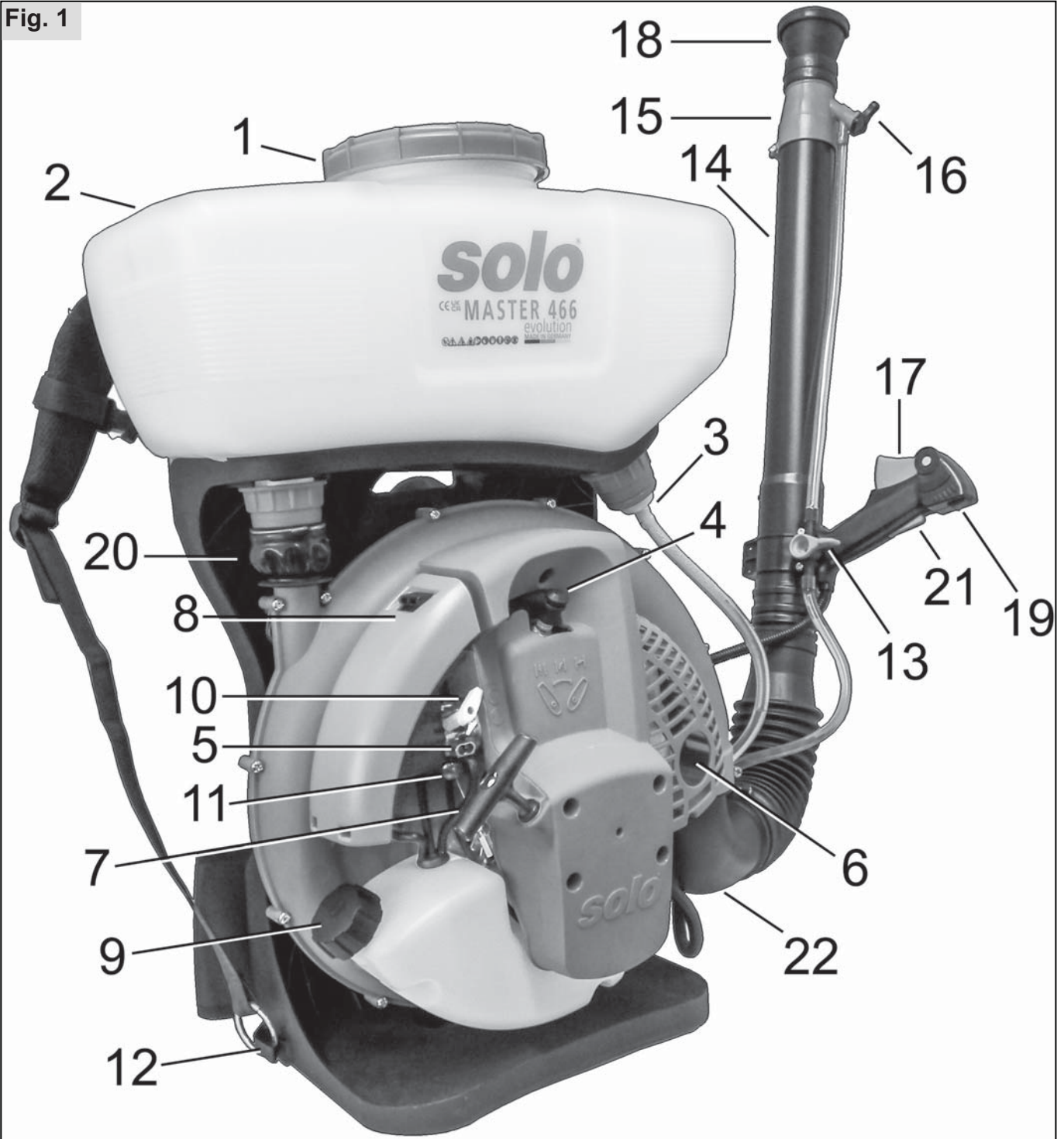

Fig. 2

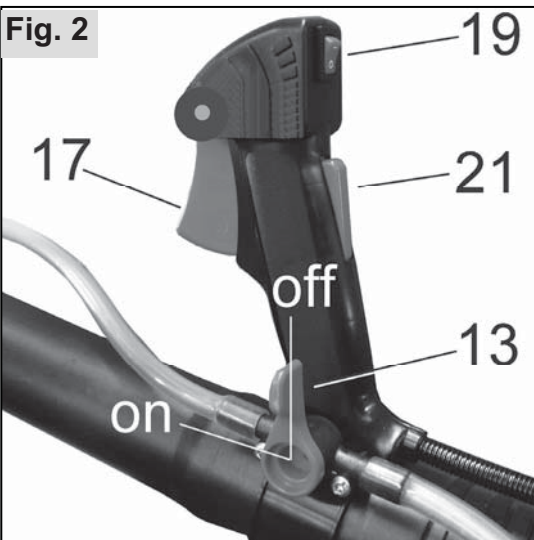

Fig. 0

**SOLO KLEINMOTOREN GmbH**

Industriestraße 9, 71069 Sindelfingen, Germany

**Sprühgerät / Mist Blower**

a	Typ: 466	$m_{net} = 10,1 \text{ kg}$
	model: 46603	$m_{total} = 25,1 \text{ kg}$
b	SN: xxxxx	tank volume = 14 l

Gehemmigungsnummer  
e1\*2016/1628\*2016/1628SHB3/P\*0181\*00

c Baujahr / date of production: mm/jjjj

**EAC**



**CE**

Fig. 3

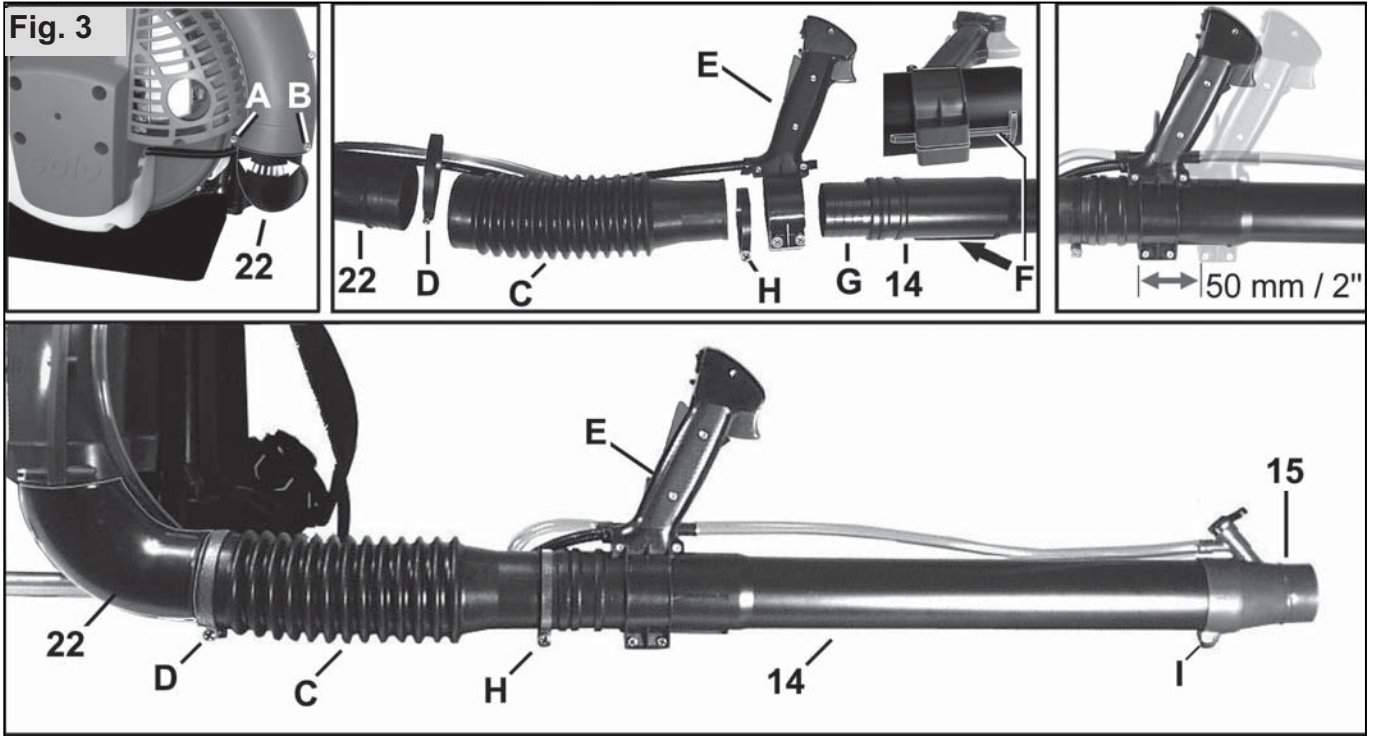

Fig. 4

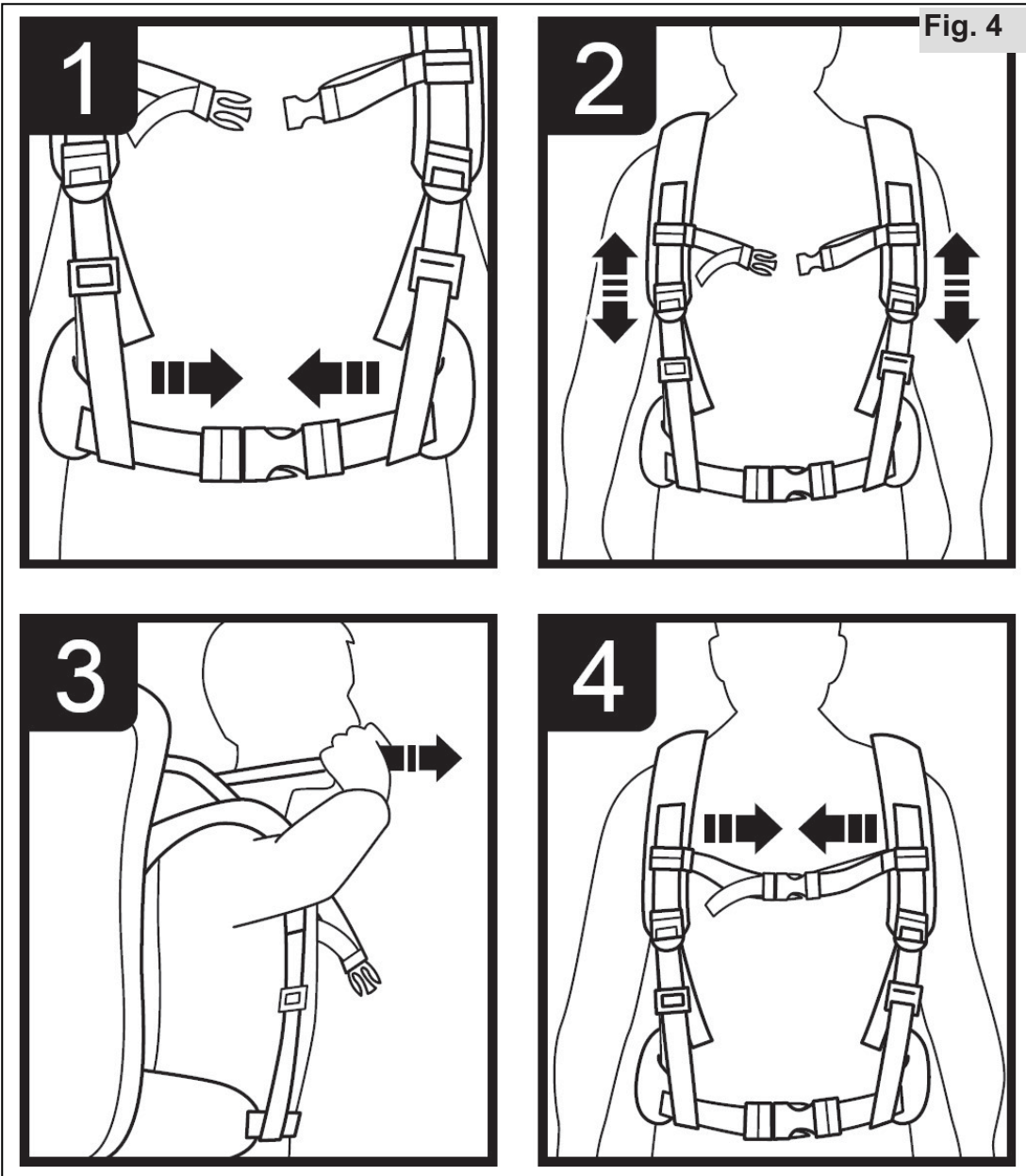

Fig. 10



Fig. 11

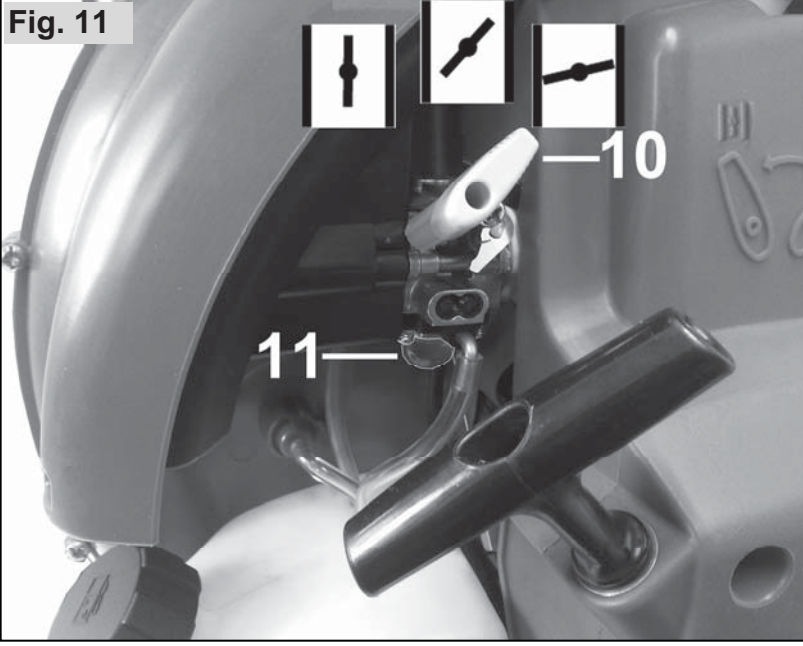

Fig. 12

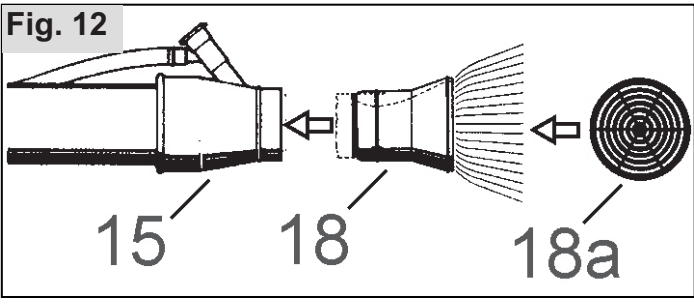

Fig. 13

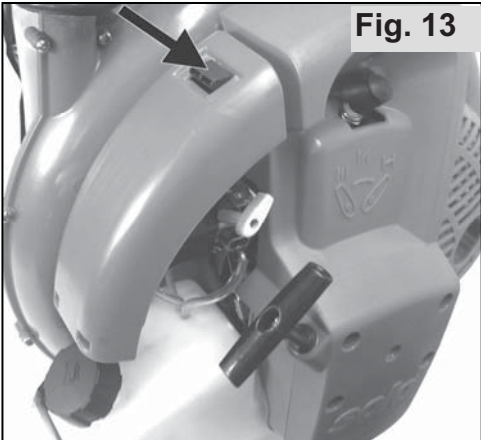

Fig. 14

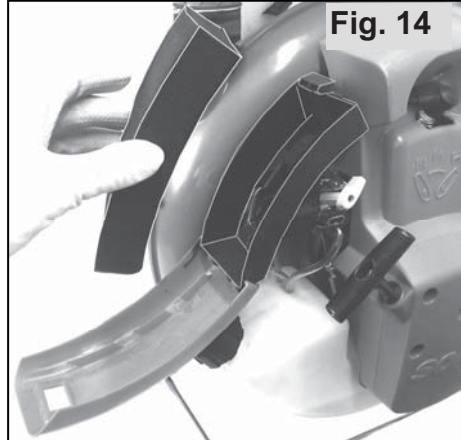

Fig. 15

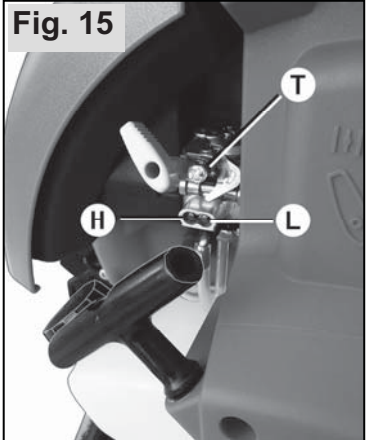

Fig. 16



Fig. 17



## Istruzioni per l'uso

Istruzioni originali

 **Attenzione!** Prima di accingersi all'uso del decespugliatore, è necessario leggere per intero il manuale d'istruzioni e importante attenersi a tutte le norme di sicurezza indicate.

Per conservare nel tempo le migliori prestazioni dell'attrezzo a motore, è necessario seguire accuratamente le istruzioni per l'uso e la manutenzione.

Il rivenditore sarà ben lieto di assistervi per ogni esigenza o domanda.

È possibile sottoporre la macchina alle disposizioni nazionali del controllo periodico da parte di centri accreditati come previsto dalla direttiva 2009/128/CE.

Informazioni sugli ingredienti materiali (VOCE (CE) n. 1907/2006 "REACH") può essere trovato sulla nostra homepage sotto: <https://shop.solo.global/Service/Support/Support/>

### Valore delle emissioni dei gas di scarico

Il valore di CO2 determinato nel processo di omologazione del modello UE è disponibile nella home page del produttore all'indirizzo: <https://shop.solo.global/Service/Support/Support/>

 Questa macchina genera un campo elettromagnetico durante il funzionamento che in determinate circostanze può interferire con impianti medici attivi o passivi. Per ridurre il rischio di gravi lesioni personali o mortali, i portatori di tali impianti devono consultare il proprio medico e il relativo produttore prima di utilizzare la macchina.

### Imballaggio e magazzinaggio

Conservate l'imballaggio originale per proteggere la macchina in caso di trasporto nel caso questa debba essere spedita o trasportata. Procedere al corretto smaltimento dell'imballaggio e dell'apparecchio in conformità alle disposizioni al termine della durata utile.

## 1. Targhetta identificativa

Fig. 0

- a: Descrizione del tipo
- b: Numero di serie
- c: Anno di costruzione

## 2. Simboli

Sul prodotto e in questo libretto di istruzioni vengono impiegati i seguenti simboli:



Leggere attentamente queste istruzioni prima di mettere in funzione e prima di intraprendere qualsiasi intervento di pulizia, manutenzione o montaggio.



Particolare attenzione



Indossare gli indumenti di protezione specificati.



Per evitare danni all'udito usare mezzi di protezione adeguati (es. tappi protettivi, cotone di cera ecc.)



Proteggere il volto e gli occhi con una protezione adeguata o occhiali di sicurezza.



Quando si lavora con l'apparecchio o si effettuano interventi sullo stesso indossare guanti di protezione



Una maschera di respirazione deve essere indossata quando si utilizzano sostanze chimiche tossiche



La benzina è facilmente infiammabile.



Tenere l'apparecchiatura a motore e la tanica del carburante lontani da fiamme o fuoco aperto



È proibito fumare nelle vicinanze dell'apparecchio o nella zona di rifornimento!



Nel raggio di azione di lavoro dell'apparecchio non possono sostare altre persone



Spegnimento del motore



Farfalla starter aperta



Valvola di strozzamento parzialmente aperta. Fase di riscaldamento



Farfalla starter chiusa

### 3. Garanzia

SOLO garantisce una qualità a perfetta regola d'arte e si accolla i costi per una ripassata generale sostituendo le parti difettose in caso di difetti di materiale o fabbricazione, che si producono entro il periodo di garanzia a partire dal giorno della vendita. Vi facciamo inoltre notare che in alcuni Paesi hanno valore condizioni di garanzia specifiche. In caso di dubbio Vi preghiamo di contattare il Vostro Venditore. Il Venditore del prodotto è responsabile della garanzia. Vi preghiamo di volerci comprendere che per le seguenti cause di danno non possiamo accollarci alcuna garanzia: Mancata osservanza delle Istruzioni d'uso. Omissione dei lavori necessari di manutenzione e pulizia:

- Danni imputabili ad una regolazione impropria del carburatore.
- Usura per deperimento naturale.
- Evidente sovraccarico in seguito ad un superamento continuo del limite superiore di rendimento
- Impiego di utensili da lavoro e dispositivi di taglio non ammessi.
- Impiego di lunghezze di guide e catene non autorizzate per le motoseghe.
- Uso della forza, trattamento improprio, cattivo uso o infortunio.
- Danni imputabili a surriscaldamento a causa di insudiciamento nella scatola del ventilatore.
- Modifiche non autorizzate alla macchina.
- Interventi di persone inesperte o tentativi di riparazione non appropriati.
- Impiego di ricambi non adatti o di parti non originali della SOLO, in quanto che causano danni.
- Impiego di materiali di esercizio non idonei o sovrapposti.
- Danni riconducibili alle condizioni di impiego citate nel contratto di locazione.

I lavori di pulizia, cura e regolazione non sono riconosciuti come prestazione di garanzia. Qualsiasi lavoro in garanzia deve essere eseguito da un Rivenditore SOLO.

### 4. Parti soggette a usura

I diversi componenti sono sottoposti all'usura in caso di uso o logoramento normale e devono essere sostituiti a tempo debito. Le seguenti parti soggette ad usura non sono coperte dalla garanzia del fabbricante:

- Filtro dell'aria
- Filtro del carburante
- tutti i componenti di gomma che vengono in contatto con il carburante e liquido da spruzzare
- Candela
- Messa in funzione

### 5. Norme di sicurezza

#### 5.1 Uso corretto / Utilizzo

Utilizzare l'apparecchio esclusivamente per la distribuzione di pesticidi, antiparassitari, erbicidi e fertilizzanti liquidi e disinfettanti non infiammabili che sono disponibili presso le attività specializzate autorizzate e sono consentiti dagli enti locali / nazionali per l'impiego con spruzzatori portatili, ma anche per l'erogazione di acqua pulita.

È necessario seguire attentamente le istruzioni del produttore delle sostanze a spruzzo.

Si consiglia di utilizzare esclusivamente i pesticidi che sono stati omologati dai rispettivi enti locali e competenti per gli ambiti di applicazione precedentemente indicati.

Per tutte le altre destinazioni d'uso, come ad esempio per spruzzare vernici o distribuire altri prodotti diversi dai liquidi precedentemente specificati, non è consentito utilizzare lo spruzzatore a pressione.

In particolare, non è consentito erogare liquidi ed impregnanti aggressivi, infiammabile, acidi o a base di solventi.

La quantità di applicazione, entro certi limiti, dipende dalla posizione del tubo spruzzatore. Se il tubo di irrorazione puntato in alto forma un angolo in uso superiore a 30° rispetto al piano orizzontale è necessario usare un pompa per liquidi disponibile come accessorio speciale.

L'utilizzo di questo tipo di apparecchio è ammesso e conforme alle norme che regolano:

l'agricoltura, la coltivazione di ortaggi, la frutticoltura, i prati ed i pascoli, la viticoltura, la coltivazione di piante ornamentali;

L'atomizzatore può essere usato solamente per gli scopi per i quali è stato progettato, e nessun altro! Attenersi sempre a tutte le istruzioni per la sicurezza, durante l'uso della macchina.

## 5.2 Consigli generali



Alcune parti della macchina sono state smontate, per esigenze di trasporto. Prima di iniziarne l'uso, e perciò necessario montare l'atomizzatore in tutte le sue parti. Questo atomizzatore può essere avviato ed utilizzato solamente quando è completamente montato.



Prima della prima messa in funzione leggere attentamente le presenti istruzioni per l'uso e conservarle in un posto sicuro. Il libretto delle istruzioni per l'uso deve essere sempre disponibile nello stesso luogo in cui si trova l'apparecchiatura. Chi si accinge ad usare per la prima volta l'atomizzatore, deve essere adeguatamente istruito dal venditore o da una persona già pratica. La mancata osservanza delle misure di sicurezza indicate può mettere in serio pericolo di vita. Osservare attentamente anche le misure di prevenzione e di sicurezza fornite dalle associazioni di settore. Chi non osserva le istruzioni di sicurezza, comando o manutenzione, sarà responsabile anche per i danni provocati e le loro conseguenze.

L'apparecchio può essere utilizzato solamente tenendo conto di tutte le misure di sicurezza. Prima di ogni uso è necessario controllare attentamente l'apparecchio.



L'operatore è responsabile dei danni eventualmente arrecati a terzi, nell'area d'utilizzo dell'atomizzatore. Usare l'atomizzatore solamente se si è in buone condizioni fisiche, riposati e sani. Stanchezza e malattia sono causa di disattenzione ed incidenti. Procedere sempre con cautela ed attenzione.

- Non usare mai l'atomizzatore sotto l'influsso di alcool, droghe o medicinali, che possono influenzare la capacità di reazione.
- Persone sotto i 18 anni di età possono lavorare con questo spruzzatore a zaino solo sotto supervisione.
- La velocità dell'aria all'uscita del getto è molto elevata. Non rivolgere mai il getto d'aria verso persone od animali.
- Questo apparecchio deve essere prestato o consegnato soltanto a persone che hanno familiarizzato con questo modello e il suo funzionamento. Portare sempre con l'apparecchio queste istruzioni.
- Non eseguire modifiche all'apparecchiatura, questo potrebbe pregiudicare la sicurezza con conseguente pericolo di ferimenti e incidenti!
- Quando si trasporta l'attrezzo in automobile, prestare particolare attenzione alla posizione sicura dell'attrezzo per evitare fuoriuscita di carburante.
- Nel caso di messa a riposo per periodi prolungati o per la spedizione dell'atomizzatore è necessario svuotare completamente il serbatoio del carburante.

## 5.3 Sicurezza e protezione personale



Quando si utilizza questo attrezzo indossare indumenti conformi alle disposizioni e attrezzature protettive. È necessario indossare un abbigliamento protettivo adatti (protezione mani, testa, corpo - ad esempio grembiuli di plastica e in caso di necessità mascherina di protezione delle vie respiratorie). L'abbigliamento deve essere funzionale e non può essere di ostacolo al lavoro. Non indossare sciarpe, cravatte, collane, bracciali o altri pezzi di abbigliamento che possono impigliarsi nella macchina, nei cespugli o nei rami.

- Calzare scarpe robuste con suola ruvida - sarebbe meglio scarpe di sicurezza.



Indossare guanti di protezione con superficie ruvida antisdrucchiolevole.



Utilizzare una protezione dell'udito personale e una protezione del viso dal liquido spruzzato o nel caso di oggetti sollevati dalla turbolenza (per es. occhiali di protezione).



Quando si lavora in condizioni di piante molto fitte e alte, in serre, in cavità o fosse e con l'uso di materiale velenoso, indossare sempre una mascherina di protezione delle vie respiratorie.

- Gli indumenti bagnati di liquido spruzzato o carburante devono essere cambiati immediatamente.
- Lavare regolarmente gli indumenti da lavoro.

## 5.4 Consigli per l'uso

- Non appena il motore gira, l'apparecchio emana gas di scarico velenosi, che possono essere invisibili e inodori. Non utilizzare mai l'apparecchio in locali chiusi. Assicurarsi che durante il funzionamento in condizioni disagiate, cavità o fosse ci sia sempre uno spazio sufficiente per il ricambio dell'aria.
- Accertarsi che non vi siano altre persone nell'area di lavoro, in un raggio di almeno 15 metri dall'atomizzatore.
- Tenere persone e animali lontani dal raggio di azione dell'apparecchio in funzione. Non spruzzare mai in direzione di altre persone, animali o oggetti che potrebbero essere danneggiati. Si prega di osservare che a causa dell'altissima velocità d'uscita dallo atomizzatore oggetti possono essere spazzati verso l'alto e diventare potenziale sorgente di pericolo. L'utilizzatore è responsabile per i pericoli o incidenti che si possono verificare a danno di terzi o della loro proprietà.

- Non lavorare mai su terreno instabile e prestare attenzione ad eventuali ostacoli come ceppi, radici sporgenti, fossi, ecc.
- Prestare particolare attenzione, procedendo lungo le scarpate.
- Non toccare mai lo scarico del motore.

### 5.5 Irregolarità, disfunzioni, incidenti

- In caso di irregolarità, danni evidenti, mancanza di tenuta ermetica o limitata funzionalità non iniziare le operazioni, ma far controllare immediatamente l'apparecchio da un'officina specializzata.
- Quando si verificano irregolarità, perdite di fluido dal serbatoio o malfunzionamenti durante il lavoro, spegnere immediatamente la macchina tramite l'interruttore di arresto e appoggiarla a terra. Il dispositivo potrà essere utilizzato solo dopo essere stato verificato e riparato da un'officina specializzata.
- In caso di gravi malfunzionamenti durante il lavoro, come fumo, sgradevoli odori o fiamme, allontanarsi immediatamente dalla macchina e mantenere una corretta distanza di sicurezza. In caso di incendio, chiamare immediatamente i vigili del fuoco.

### 5.6 Lavorare in sicurezza con sostanze a spruzzo

- È necessario evitare la contaminazione dell'ambiente, della rete idrica e/o della rete fognaria con la sostanza a spruzzo e il detergente. Grazie ad una procedura e al serbatoio di raccolta adeguati è necessario accertarsi che durante le operazioni di miscelazione, riempimento, impiego, svuotamento, pulizia, manutenzione e trasporto, non si verifichino casi di contaminazione.
- Le sostanze a spruzzo e i detergenti non devono finire nella rete idrica in nessun caso, nemmeno a causa del risucchio durante le operazioni di riempimento, essere convogliati nella rete fognaria pubblica, essere distribuiti su terreni incolti, essere convogliati in falde acquifere o smaltiti insieme ai rifiuti domestici. Sostanze a spruzzo e detergente rispettivamente i resti di sostanze a spruzzo o detergente devono essere sempre inseriti in un contenitore adeguato e consegnato ai centri di raccolta di prodotti chimici casalinghi. Le informazioni sull'ubicazione dei punti di raccolta per prodotti chimici per la casa possono essere reperite presso i centri informativi municipali.
- Evitare il contatto diretto con la sostanza a spruzzo. In caso di contatto con sostanza a spruzzo pericoloso per la salute, sciacquare immediatamente le parti del corpo interessate con abbondante acqua pulita, cambiare immediatamente gli indumenti imbevuto di sostanza a spruzzo e consultare immediatamente un medico.
- Nel caso si dovesse sentire male durante il lavoro, o sentirsi particolarmente stanchi, interrompere immediatamente il lavoro. Nel caso questo stato di malessere dovesse proseguire, rivolgersi immediatamente ad un medico.
- Non permettere mai a bambini o a persone che non hanno dimestichezza con questo tipo di apparecchio di lavorare con sostanze a spruzzo.
- Quando viene cambiato il sostanze a spruzzo, il contenitore della miscela e tutti gli elementi in contatto con la sostanza a spruzzo deve essere pulito. Prima di riempire lo spruzzatore con il nuovo agente, dopo la pulizia, usare in un primo momento con acqua pulita in modo da eliminare residui dalla serbatoio e tubi. In questo modo si evitano eventuali reazioni chimiche.
- Non spruzzare in luoghi stretti o chiusi – pericolo di avvelenamento tramite inalazione dell'agente spruzzato. Gli attrezzi per la somministrazione di fitofarmaci possono essere utilizzati solamente, ad esempio nelle serre, solo quando è disponibile sufficiente ventilazione rispettivamente aerazione. Le serre in cui si è proceduto con trattamenti devono essere chiaramente identificate. Un nuovo accesso alla serra è consigliabile solamente dopo un totale ricambio dell'aria.
- Al termine del lavoro l'apparecchio deve essere preparato per il magazzino come descritto al capitolo 13.5 / capitolo 13.6, lavare bene con acqua e sapone mani e faccia, gli indumenti da lavoro sono da riporre e lavare regolarmente. Residui di sostanze a spruzzo possono causare corrosione e quindi danni all'apparecchio. Prestare particolare attenzione ai pezzi ad usura, quali tubi, filtri e guarnizioni.



## 6. Componenti importanti

Fig. 1

1	Bocchettone serbatoio / filtro a rete
2	Serbatoio prodotto chimico
3	Uscita prodotto chimico
4	Candela accensione
5	Viti regolazione carburatore
6	Silenziatore
7	Impugnatura avviamento
8	Coperchio filtro aria
9	Tappo serbatoio miscela
10	Comando starter
11	Pompa adescamento miscela
12	Attacco per tracolla
13	Rubinetto mandata prodotto chimico
14	Tubo spruzzatore
15	Getto spruzzatore
16	Valvola dosaggio prodotto chimico
17	Comando acceleratore
18	Trattamento allargato
19	Interruttore di massa
20	Tubo ventilazione serbatoio
21	Blocco leva del gas
22	Tubo a gomito

### 6.1 Componentistica della maniglia di comando

Fig. 2

Per rilasciare la leva del gas (17):  
Afferrare la presa con la mano destra,  
→ il blocco della leva del gas (21) viene  
azionato con il palmo della mano,  
→ la leva del gas viene rilasciata.

Aprire il rubinetto di mandata del prodotto chimico:  
leva in posizione orizzontale (13) → on  
Chiudere il rubinetto di mandata del prodotto  
chimico: leva in posizione verticale → off

Interruttore di massa (19) "I" → Posizione di  
funzionamento

Interruttore di massa "0" → Il motore è arrestato

## 7. Montaggio



Provvedere al montaggio  
completo dell'atomizzatore, prima di iniziarne  
l'uso.

Fig. 3

### Montaggio accessori per atomizzare

Installare il tubo a gomito (22) all'uscita del carter  
della soffiante e fissarlo con le 2 viti (A+B).  
Assicurarsi che il gomito possa ruotare  
liberamente. Inserire il tubo a soffiante (C)  
all'estremità del gomito (22) e fissarlo con la  
fascetta (D).

## Montaggio impugnatura, tubo e getto

Spingere l'impugnatura (E) sul tubo dritto (14)  
iniziando dalla parte anteriore e fissarla nella  
posizione desiderata. La guida (F) sul tubo dritto  
assicura la posizione verticale dell'impugnatura. La  
posizione di montaggio dell'impugnatura è  
regolabile in una gamma di 50 mm circa  
Inserire il tubo dritto con innesto girevole (G) nel  
tubo a soffiante (C) fino a bloccarlo. Bloccare con la  
fascetta (H).

**Nota:** facendo uso dell'impugnatura, è possibile  
ruotare il tubo dritto rispetto al tubo a soffiante.  
Assicurarsi che tutte le connessioni di tubi e cavi  
siano sicure e non facciano curve eccessive.  
Applicare il getto (15) all'estremità del tubo dritto,  
con la valvola di dosaggio verticale, e fissare con la  
vite (I). Infilare il tubo di mandata del prodotto  
chimico (in 2 spezzoni) sui raccordi del serbatoio,  
dell'impugnatura e del getto. Assicurare il tubo  
lungo il fianco del soffiante. Chiudere il rubinetto di  
mandata (leva in posizione verticale), versare  
dell'acqua pura nel serbatoio prodotti chimici e  
verificare che non ci siano perdite.

## 8. Cinghie da trasporto



Un pittogramma in quattro parti, come mostrato in  
Fig. 4, è cucito su una bretella.

- 1 : Indossare il dispositivo e allacciare la cintura  
addominale.
- 2 : Regolare l'altezza delle parti di fissaggio della  
fascia toracica facendole scorrere
- 3 : Stringere le due cinghie superiori in modo che  
il dispositivo aderisca alla schiena.
- 4 : Allacciare la fascia toracica.

## 9. Carburante



Il motore di questo attrezzo è un motore a due tempi ad alto rendimento, azionato da una miscela di benzina e olio (benzina e olio = miscela carburante) o da miscele di carburante speciali per motori a due tempi premiscelate e reperibili in negozi specializzati.

Si consiglia di usare la potente miscela speciale della marca "Aspen 2-tempi". È necessario osservare le avvertenze del produttore della miscela.

### Informazioni per la preparazione in proprio della miscela di carburante

La miscela del carburante deve essere formata dai componenti riportati di seguito:

- benzina normale senza piombo o benzina super senza piombo (numero di ottani  $\geq 92$  NORM)
- olio da motore a due tempi che soddisfa la norma ISO-L-EGD o JASO FD
- Non conservare la miscela del carburante oltre le 3 settimane.

### **Tabella di miscelazione per la miscela del carburante:**

Rapporto di miscelazione olio:benzina 1:50 (2%)	
Tacche olio del motore a 2 tempi	Benzina
20 ml	1 l
40 ml	2 l
100 ml	5 l
200 ml	10 l

Carburanti non idonei o deviazioni dai titoli della miscela possono avere come conseguenza seri danni al motore!

- Fumare e fiamme aperte sono proibite!
- Prima di procedere con il riempimento del serbatoio, lasciare raffreddare la macchina.
- I carburanti possono contenere sostanze di tipo diluente. Evitare il contatto di pelle e occhi con sostanze a base di olio minerale. Indossare i guanti quando si riempie il serbatoio di carburante. Cambiare e pulire spesso gli indumenti di protezione. Non inalare i vapori di carburante.
- Non versare carburante o olio. Se ciò si dovesse verificare, pulire immediatamente l'attrezzo atomizzatore a motore. Non portare il carburante in contatto con gli indumenti. Nel caso il carburante dovesse venire in contatto con gli indumenti, cambiare immediatamente gli indumenti.
- Fare attenzione che non penetri carburante o olio nel terreno (Protezione dell'ambiente). Posizionarsi su un basamento idoneo.

- Non riempire di carburante al chiuso. I vapori del carburante si concentrano vicino al terreno (pericolo di esplosione).
- Trasportare e immagazzinare carburante e olio solo dentro a contenitori conformi e appositamente contrassegnati. Tenere carburante e olio fuori dalla portata dei bambini.
- Fare attenzione a non respirare i vapori di scarico durante il lavoro. L'uso dell'atomizzatore a motore all'interno di un locale chiuso è proibito.

**L'uso di carburante richiede la massima cura e attenzione nel loro trattamento. Osservare sempre le norme di sicurezza!**

**Effettuare il riempimento del serbatoio di carburante solamente a motore spento!**

- Pulire bene l'ambiente in cui si effettua il pieno di carburante.
- Svitare il tappo del serbatoio e riempire di miscela solamente fino all'angolo inferiore del supporto di riempimento. Non riempire troppo e quando possibile usare un imbuto con reticella.
- Procedere con la massima cautela durante il riempimento: Non versare la miscela di carburante o olio.
- Chiudere bene il tappo del carburante una volta completato.

## 10. Riempimento



Quando si lavora con la sostanza a spruzzo, seguire assolutamente le norme di sicurezza contenute in queste istruzioni per l'uso (in particolare quelle del capitolo 5.6) e le istruzioni del produttore del liquido.

### Quantità di miscela:

Utilizzare miscele a spruzzo secondo le prescrizioni dei relativi produttori. Scegliere la quantità in base al fabbisogno effettivo.

### Preparazione di sostanze a spruzzo:

Utilizzare sostanze a spruzzo solo all'aperto, mai all'interno di locali abitati, stalle o locali per stoccaggio di generi alimentari o mangimi.

Non miscelare mai la sostanza a spruzzo direttamente dentro il contenitore della miscela.

Quando si utilizzano sostanze a spruzzo preparati con sostanze vegetali, ricordare di filtrare il liquido prima di versarlo.

Per riempire l'apparecchio si dovrà sempre utilizzare l'apposito filtro che si trova all'apertura del serbatoio e sovrintendere all'operazione per l'intera durata del processo.

Le maglie del filtro misurano 0,5 mm. Per l'eventuale sostituzione dei pezzi di ricambio,

utilizzare solo il filtro originale N° di ordinazione: 15137 con le apposite maglie.

Evitare un collegamento diretto tramite tubo di carico contenuto del contenitore.

Sul reto del contenitore (1) sono riportate tacche ad indicare il volume di riempimento.

Riempire con liquido fino al livello massimo del contenitore (capacità massima).

Evitare il troppo pieno nel contenitore della miscela, di inquinare la rete idrica pubblica e i canali di scarico acque e acqua piovana.

Pulire immediatamente liquido versato.

#### Fig. 10

##### Identificare il contenuto del contenitore della miscela:

Apporre al contenitore l'adesivo che identifichi il contenuto del contenitore come erbicida, fungicida o insetticida.

L'indicazione della sostanza a spruzzo utilizzata deve essere applicata sull'apparecchio ed è necessario effettuare l'aggiornamento ogni volta che si cambia la sostanza a spruzzo.

 **ATTENZIONE:**

Non riempire mai il contenitore della miscela con sostanze a spruzzo di tipo diverso. Quando si necessita cambiare la sostanza a spruzzo, lavare bene il contenitore e tutti gli elementi in contatto con la miscela e sciacquando bene con acqua pulita.

Per la pulizia consigliamo l'uso del liquido per la pulizia di attrezzi per fitofarmaci SOLO (flaconi da 500 ml, n° d'ordinazione: 49 00 600).

Non impiegare mai mezzi di pulizia aggressivi, contenenti acidi e solventi (per es. benzina).

## 11. Avviare / Arrestare il motore



- Prima di iniziare una sessione di lavoro è necessario accertarsi che l'atomizzatore funzioni senza problemi e in conformità alla normativa (verificare il funzionamento del gas, interruttore di corto, dispositivi di protezione, cinghia di trasporto e eventuali perdite di carburante).
- Prima dell'avviamento e durante il lavoro è necessario che l'operatore assuma una posizione sicura e una posizione sicura del corpo.
- Per avviare l'atomizzatore cambiare ad almeno 3 m dal lungo di rifornimento del carburante.

### Avviamento a freddo del motore

- Spostare il bilanciere dell'interruttore di massa in posizione di marcia "I" e chiudere il rubinetto di mandata del prodotto chimico (posiz. "OFF").

#### Fig. 11



Chiudere la farfalla dello starter con l'apposita leva.

- Premere ripetutamente il bulbo della pompetta di adescamento (11), fino a vedere della miscela al suo interno.
- Fissare l'apparecchio premendolo con la mano sinistra sul pavimento. In caso di necessità, mettere anche un piede sul piedino di supporto. Afferrare l'impugnatura avviamento con la mano destra e tirare lentamente, fino ad avvertire la resistenza della compressione. Quindi tirare rapidamente e con energia, fino ad avvertire i primi scoppi.



Se il motore "tenta" l'accensione / si avvia, impostare la valvola a farfalla dello starter sulla posizione centrale (parzialmente aperta) e ripetere il processo di avvio in caso di necessità. In presenza di temperature ambiente molto basse, far riscaldare il motore un breve lasso di tempo con la valvola dello starter in posizione centrale (parzialmente aperta).



Impostare la valvola dello starter sulla posizione aperta non appena il motore funziona senza problemi.

**Avviare il motore alla temperatura d'esercizio o dopo un arresto di breve durata.**



Avviare il motore con la valvola a farfalla dello starter in posizione aperta.



### Arresto del motore

- Spostare l'interruttore di massa su "STOP", ed il motore si spegnerà.

## 12. Metodologia di lavoro



### 12.1 Uso dell'atomizzatore

Aprire il rubinetto di mandata del prodotto chimico: leva in posizione orizzontale, "ON".

Chiudere il rubinetto di mandata del prodotto chimico: leva in posizione verticale, "OFF".

Il volume di mandata del prodotto chimico si regola ruotando nelle varie posizioni il pomello della valvola di regolazione.

Quando si utilizza principalmente l'attrezzo per spruzzare verso l'alto si consiglia l'utilizzo della pompa per liquidi fornita come accessorio (N° di ordinazione 49117).

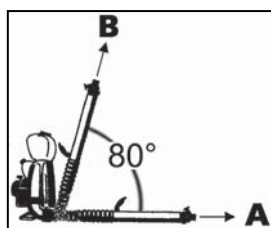

#### Guida per il dosaggio del prodotto chimico

Corpo dosatore	A		B	
	l/min	l/min	l/min	l/min
pos 1	0,60	0,15	0,55	0,50
pos 2	1,15	0,25	1,20	1,20
pos 3	2,25	0,40	2,30	2,10
pos 4	3,00	0,45	3,05	3,00

Trattamento allargato (**Fig. 12 - 18**), attenuazione supplementare (**Fig. 12 - 18a**)

Avvertenza: il kit accessorio della pompa di spinta per liquidi contiene un elemento dosatore speciale, che deve essere montato per l'uso con la pompa di spinta per liquidi.

**Attenzione: quando si utilizza una pompa di spinta per liquidi è necessario fare particolare attenzione della presenza nel contenitore della miscela di liquido sufficiente. La pompa potrebbe risentire in modo grave di un eventuale funzionamento a vuoto. Quando l'attrezzo viene utilizzato per spruzzare polvere è necessario smontare la pompa proprio per questo motivo.**

### 12.2 Irrorazione

- Durante la distribuzione della sostanza a spruzzo è necessario garantire, attraverso l'adozione di misure e procedure adeguate, che si riduca al minimo l'erogazione involontaria su altre superfici e che si impedisca la deriva nell'ambiente.
- Procedere con estrema cautela durante la irrorazione.

- Non usare l'apparecchio in condizioni di pioggia o vento per evitare che la sostanza a spruzzo si sparga su una superficie eccessivamente ampia.
- Prima di iniziare i lavori, controllare la direzione del vento e selezionare il senso di irrorazione sotto vento.
- Preferire le ore del mattino o della sera per irrorazione, poiché in queste ore il vento si placa.
- Avere cura di spruzzare il liquido bagnando solo ciò che deve essere trattato.
- Non spruzzare in direzione di persone, animali, porte e finestre aperte, automobili o tutto ciò che potrebbe essere danneggiato da sostanze a spruzzo.

Avvicinarsi alle piante da trattare con motore al minimo quindi, accelerare il motore al massimo ed aprire il rubinetto di mandata del prodotto chimico.

#### Boccaglio per trattamento allargato (18):

**Fig. 12**

Per l'irrorazione di superfici e alberi si consiglia di inserire di regola il boccaglio per trattamento allargato (18) sopra al boccaglio rosso standard (15). In questo modo verranno coperte superfici più ampie con uno spruzzo più regolare. Il boccaglio per trattamento allargato viene infilato sul boccaglio standard, fino all'inserimento del bordo. In impianti stretti e per il secondo trattamento si consiglia di inserire sul boccaglio per trattamento allargato (18) il boccaglio di attenuazione supplementare (18a). Con questo lo spruzzo viene attenuato e allargato evitando eventuali danni alle foglie.

### 12.3 Quantità residua dello spruzzatore

Nonostante un posizionamento corretto del dosatore, potrebbero verificarsi dei problemi durante l'uso dello spruzzatore. Non appena si dovesse verificare una mancata scorrevolezza del liquido nel getto polverizzatore, o si formino delle bolle d'aria nel tubo di alimentazione si dovrà interrompere ogni tipo di operazione e spegnere l'apparecchio. Nel serbatoio vi è una quantità residua inferiore ai 100 ml.

Se non si desidera più riempire lo spruzzatore o si vuole interrompere l'operazione, è necessario diluire questa quantità residua in due litri d'acqua e spargerla sulla superficie trattata.

## 13. Cura e manutenzione



I lavori di pulizia, manutenzione e riparazione devono essere eseguiti solo a motore spento con la pipetta della candela staccata.

**Eccezioni:** Regolazione del minimo

I lavori di manutenzione che non rientrano tra i lavori descritti in questo libretto delle istruzioni, devono essere eseguiti esclusivamente da un'officina autorizzata SOLO. In questo possono essere utilizzati solo pezzi originali di ricambio.

Non effettuare modifiche al motore dell'atomizzatore, la vostra sicurezza ne verrebbe fortemente compromessa.

Non eseguire lavori di manutenzione o conservare l'attrezzi nelle vicinanze di fiamme aperte.

Controllare regolarmente l'efficienza della chiusura e l'aerazione del tappo del carburante. Utilizzare solo candele prive di difetti. Verificare la presenza di danni sul cavetto di avviamento.

Dopo un rodaggio iniziale di ca. 5 ore di lavoro, tutte le viti visibili e dadi devono essere controllati per assicurarsi che siano ben serrati, se necessario devono essere serrati.

Non usare l'atomizzatore con silenziatore difettoso o smontato (pericolo di incendio, pericolo di danni all'udito). Non toccare il silenziatore caldo.

### 13.1 Filtro aria

Il filtro aria separa e trattiene lo sporco, prima che l'aria raggiunga la camera di combustione. Ciò è essenziale per salvaguardare il motore dall'usura. Una regolare manutenzione prolunga la durata d'esercizio del motore.

Il filtro aria sporco riduce l'efficienza del motore ed aumenta il consumo di carburante. Ciò provoca l'aumento delle sostanze tossiche nei gas di scarico e rende più difficoltoso l'avviamento del motore.



Prima di aprire l'alloggiamento del filtro dell'aria, chiudere la valvola a farfalla dello starter per impedire allo sporco di finire nel carburatore.

#### Fig. 13

Per aprire l'alloggiamento del filtro dell'aria, inserire il serraggio nero e ribaltare verso il basso il coperchio dell'alloggiamento.

#### Fig. 14

Rimuovere il filtro in materiale espanso.

Se l'soffiatore è usato per l'intera giornata lavorativa, è necessario provvedere giornalmente alla pulizia del filtro aria. In ambiente di lavoro particolarmente polveroso, è necessario pulire il filtro con maggiore frequenza.

### Operazioni in presenza di incrostazioni di sporco leggere e di ogni giorno

Scuotere il filtro dell'aria o sottoporlo ad un trattamento con aria.

### Operazioni in presenza di incrostazioni di sporco più pesanti o di ogni settimana

In presenza di incrostazioni di sporco più pesanti è possibile pulire il filtro in un liquido detergente non infiammabile (acqua saponata calda). Pulire l'alloggiamento del filtro dell'aria con un panno asciutto o solo leggermente inumidito.

Prima di inserire il filtro, l'alloggiamento e il filtro devono essere risultare di nuovo completamente asciutti.

Non utilizzare in nessun caso filtri in materiale espanso umidi o bagnati.

Per quanto riguarda l'installazione è necessario prestare attenzione alla perfetta posizione d'installazione del filtro in materiale espanso.

In presenza di materiali dei filtri danneggiati è necessario sostituire immediatamente i componenti specifici.

Non è possibile rivendicare alcune diritto di garanzia nei confronti di danni al motore provocati interventi di manutenzione impropri.

### 13.2 Regolazione del carburatore

Il uogo ottimale per la regolazione della carburazione è l'officina. È probabile che a seconda del luogo di utilizzo (montagna, pianura) sia necessario correggere la carburazione.

#### Fig. 15

Si possono eseguire, con l'aiuto di un contagiri, piccole correzioni della regolazione del minimo sul regime medio del minimo fornito nei dati tecnici agendo sulla vite di arresto del minimo „T“ come segue:

- Quando il regime del minimo è troppo alto, ruotare leggermente la vite di arresto del minimo „T“ in senso antiorario.
- Quando il regime del minimo è troppo basso (il motore si spegne), ruotare leggermente la vite di arresto del minimo „T“ in senso orario fino a quando il regime del motore non è regolare.

Nel caso non fosse possibile ottenere una regolazione ottimale della carburazione tramite la regolazione della vite di arresto del minimo „T“, portare il decespugliatore ad un'officina specializzata autorizzata per la regolazione del carburatore.



Le viti di regolazione della miscelazione del minimo "L" e dell'esercizio a pieno carico "H" devono essere regolate solamente da un officina specializzata autorizzata.

### 13.3 Candela d'accensione

La candela d'accensione della corretta gradazione termica 200 è disponibile dai seguenti fabbricanti:

**BOSCH**      **WSR6F**  
**CHAMPION**   **RCJ-6Y**  
**NGK**         **BPMR7A**

La corretta distanza tra gli elettrodi è di 0,5 mm.



Attenzione: controllare le condizioni della candela ogni 50 ore di funzionamento e sostituirla, se gli elettrodi sono usurati.

### 13.4 Controllo della quantità emessa dallo spruzzatore

Almeno all'inizio di ogni stagione d'irrigazione è opportuno verificare che la quantità del liquido emessa dall'apparecchio (l/min) corrisponda al valore della tabella dei valori indicativi (vedi anche "piano di manutenzione").

Riempite lo spruzzatore d'acqua fino al segno di massima portata, mettetelo in funzione e spruzzare per un minuto esatto alla massima pressione. A questo punto misurate la quantità d'acqua necessaria per riempire nuovamente l'apparecchio fino al segno di massima portata. Il valore ottenuto è la quantità espulsa dall'apparecchio nello

spazio di un l/m, alla massima pressione. Il valore ottenuto non deve essere superiore del 10%, rispetto a quello indicato nella tabella dei valori indicativi. Se il valore ottenuto è troppo inferiore ai valori di riferimento della tabella, questo può dipendere da depositi presenti nel dosatore. Pulite quindi la parte interessata e ripetete la verifica.

Se il valore che avete ottenuto è di gran lunga superiore, questo può dipendere dall'usura o dal danneggiamento del dosatore,

in questo caso sostituite il dosatore con uno nuovo (N° di ordinazione: 13008).

### 13.5 Svuotate il serbatoio e lavatelo

Per la pulizia dell'apparecchio è necessario svuotare completamente il contenuto del serbatoio, tramite il tubo di scorrimento, in un contenitore di raccolta idoneo.

Il motore deve essere fatto raffreddare.

Posizionate l'apparecchio su una base di sostegno solida, in modo che il contenuto dello spruzzatore possa scorrere verso il basso, attraverso il tubo, nel contenitore di raccolta.

Posizionate il tubo sopra il contenitore di raccolta, in modo che il contenuto del serbatoio possa scorrervi direttamente.

### Fig. 16

Se necessario inclinate l'apparecchio in modo che il serbatoio possa svuotarsi completamente.

Accertatevi che lo spruzzatore non sgoccioli sull'apparecchio (specialmente sul motore), ma che il suo contenuto scorra regolarmente solo nel contenitore di raccolta.

Smaltire il contenuto dello spruzzatore secondo le regole ed i modi ufficiali previsti per i rifiuti tossici.

Il serbatoio dello spruzzatore deve essere svuotato dopo ogni uso e lavato bene con acqua. I consigli per la pulizia sono osservabili nelle istruzioni per l'uso dei fitofarmaci.

Dopo il lavaggio lasciate il serbatoio ad asciugare all'aria aperta, privo del filtro di chiusura.

### Fig. 17

Di volta in volta lavate i filtri, gli accessori e tutte le parti principali con una spazzola morbida e dell'acqua.

### 13.6 Arresto e conservazione

Dopo avere lavorato pulire l'attrezzo a motore.

- Per la pulizia dell'unità motore completa non è permesso utilizzare detergenti con diluente o aggressivi. Non bagnare mai il motore. Nel migliore dei casi pulire il motore completamente con un panno umido o asciutto.

Conservare l'attrezzo in un luogo asciutto e sicuro all'interno di un edificio (garage, cantina,...) Nelle vicinanze non devono essere presenti punti di fiamma liberi o simili. Evitare che l'attrezzo venga usato da persone non autorizzate, soprattutto bambini.

Quando i periodi di fermo sono superiori a quattro settimane, prima di mettere via svuotare il serbatoio del carburante in una zona ben areata. Avviare il motore con il serbatoio del carburante vuoto e svuotare il carburatore fino a quando non si spegne il motore. In caso contrario i residui dell'olio contenuto nella miscela di carburante potrebbero ostruire i getti del carburatore e rendere difficoltoso l'avviamento in futuro.

## 14. Tavola delle manutenzioni periodiche

Le seguenti istruzioni si riferiscono a normali condizioni di impiego. Nel caso di condizioni speciali, come per es. forte produzione di polvere o un periodo di lavoro particolarmente lungo e giornaliero si dovranno ridurre in modo conforme gli intervalli prescritti di manutenzione.

Eseguire regolarmente i lavori di manutenzione. Incaricare eventualmente un'officina specializzata, qualora non si sia in grado di eseguire tutti i lavori descritti. Il proprietario dell'apparecchio è anche responsabile per:

- Danni a causa di lavori di manutenzione o riparazione non eseguiti in modo professionale o a tempo debito
- Danni indiretti - anche corrosione - per immagazzinaggio improprio

		prima dell'inizio del lavoro	Gironalmente	Settimanalmente	Una volta dopo 5 ore di lavoro	ogni 50 ore di lavoro	in caso di bisogno	Prima della stagione d irrigazione
<b>Carburatore</b>	Controllare il minimo	X						
	Regolare il minimo					X		
<b>Filtro dell'aria</b>	Pulire		X					X
	Sostituire					X		
<b>Candeletta di accensione</b>	Verificare la distanza degli elettrodi e se necessario sostituire le candele				X			X
	Sostituire					X		
<b>Serbatoio carburante</b>	Pulire				X			X
<b>tutte le viti accessibili</b> (tranne le viti di regolazione)	Tirare			X		X		X
<b>Impugnatura destra</b>	controllo funzionale	X						
<b>Macchina, completa</b>	Controllo visivo	X						
	Pulire					X		X
<b>Capacità di emissione dello spruzzatore</b>	Controllo							X
<b>Serbatoio dello spruzzatore</b>	Pulire		X					
<b>Filtro ad imbuto all'apertura del serbatoio</b>	Pulire					X		X
<b>Dosatore</b>	Pulire					X		X
<b>Impermeabilità dei componenti</b>	Controllo	X						X
<b>Efficienza della valvola manuale</b>	Controllo	X						X

## 15. Dichiarazione di conformità CE

SOLO Kleinmotoren GmbH, Industriestraße 9, 71069 Sindelfingen, Germania, dichiarano che la macchina indicata di seguito, nella versione fornita di fabbrica soddisfa le disposizioni nell'attuazione delle direttive CE riportate di seguito: 2006/42/CE, 2000/14/CE, 2014/30/EU e 2011/65/EU

Descrizione del prodotto: Atomizzatore, Nome commerciale: SOLO Master 466 Evolution,  
Nome del modello: 46603, Cilindrata 66,5 cm<sup>3</sup>

Norme applicate: EN ISO 12100, EN ISO 28139, EN 14982

Decorrere dalla data di produzione 10/2019 e successive scadenze

Livello di potenza sonora ai sensi di 2000/14/CE: valore garantito: 112 dB(A), valore rilevato: 110 dB(A)

Centro di conservazione della documentazione tecnica ai sensi di 2000/14/CE e 2014/30/EU:

SOLO Kleinmotoren GmbH, Industriestraße 9, 71069 Sindelfingen, Germania

La presente dichiarazione di conformità risulta nulla se il prodotto viene alterato o modificato senza autorizzazione.



SOLO Kleinmotoren GmbH, Industriestraße 9, D-71069 Sindelfingen 01/06/2024  
Sascha Luft (amministratore commerciale e responsabile della documentazione),

## 16. Dati tecnici

Atomizzatore		Master 466 Evolution	
Tipo motore		monocilindrico SOLO a 2 tempi	
Cilindrata	cm <sup>3</sup>	66,5	
Alesaggio / Corsa	mm	46 / 40	
Potenza massima motore a (ISO 8893)	kw	2,1	
Capacità serbatoio carburante	l	1,4	
Titolo miscela-carburante:	con SOLO 2T Oil	1:50 (2%)	
Carburatore		Carburatore a membrana universale con pompetta di innesco e pompa carburante integrata	
Filtro dell'aria		Filtro in materiale espanso	
Accensione		Accensione a magnete elettronica, senza usura	
Capacità totale serbatoio prodotti chimici	l	ca. 16	
Capacità effettiva serbatoio prodotti chimici	l	14	
Filtro a maglie	mm	0,5	
Quantità residua secondo la quale il rendimento non è più regolare	ml	< 100	
Portata massima aria *	m <sup>3</sup> /h	1400	
Peso	m <sub>net</sub>	kg	10,1
	m <sub>total</sub>	kg	25,1
Dimensioni (senza turbo soffiatore)	mm	730 / 510 / 330 alt.	
La velocità del motore durante il funzionamento	giri/min	6700 ± 200	
Nr. di giri al minimo gir	giri/min	2800 ± 200	
Livello di pressione acustica <sup>1,2</sup> L <sub>Peq</sub> (EN ISO 22868)	dB(A)	96	
Livello di potenza sonora <sup>1,2</sup> L <sub>Weq</sub> (EN ISO 22868)	dB(A)	110	
Valore effettivo bilanciato dell'accelerazione <sup>1,3</sup> (EN ISO 22867)	m/s <sup>2</sup>	≤ 2,5	

<sup>1</sup> Definendo i valori precedentemente specificati in relazione all'accelerazione oscillatori e all'emissione acustica sono stati valutate le diverse condizioni operative ai sensi della norma in vigore.

<sup>2</sup> Incognita K ai sensi della direttiva CE 2006/42/EG: 2,5 dB(A)

<sup>3</sup> Incognita K ai sensi della direttiva CE 2006/42/EG: 2 m/s<sup>2</sup>

\* senza turbo soffiatore

Ci riserviamo la facoltà di apportare modifiche di forma, tecnica o attrezzatura senza darne preavviso, questo allo scopo di migliorare costantemente il nostro prodotto.

I testi e le figure del manuale non possono essere utilizzati per eventuali reclami.





# **solo**<sup>®</sup>

Made in Germany



**SOLO Kleinmotoren GmbH**

Industriestraße 9	D-71069 Sindelfingen
Postfach / PO Box 60 01 52	D-71050 Sindelfingen
<b>DEUTSCHLAND / GERMANY</b>	
Tel.: +49 (0)7031 301-0	Fax: +49 (0)7031 301-202
info@solo-germany.com	<a href="http://solo.global/">http://solo.global/</a>